

Ishida Europe: успешное решение любых проблем, связанных с упаковкой сложных продуктов питания

- Опыт в любой отрасли пищевой промышленности, в том числе в упаковке снеков, мяса, птицы, готовых блюд, свежих, сухих и замороженных продуктов, а также хлебобулочных, кондитерских и макаронных изделий
- Предлагаемые решения включают в себя консультационные услуги, управление проектами, разработка полных упаковочных линий.
- Ключевое оборудование включает в себя:
 - мультиголовные весовые дозаторы
 - системы распределения и топпинга
 - рентгеновские системы контроля
 - вертикальные упаковщики для снеков
 - контрольные весы
 - трейсилеры
 - этикетировщики «вес-цена»
 - роботизированные системы укладки готовой продукции в короба



СЕРИЯ FF

высокопроизводительные весовые дозаторы для сложных в упаковке продуктов питания

Работая вместе с Вами на каждом этапе

Наши обширные инвестиции в области исследования и развития направлены на быстро меняющуюся отрасль пищевой промышленности во всем мире.

Нашей целью является полная поддержка партнеров, начиная с процесса покупки, поэтому Вы всегда найдете множество брошюр по оборудованию, визуальную анимацию и конкретные примеры из практики на нашем сайте www.ishidaeurope.ru. Для Вас могут быть организованы тесты оборудования, а также предоставлена консультация через хорошо развитую сеть представительств Ishida, дистрибуторов и агентов, расширяющих свое влияние в Европе, Африке и на Ближнем Востоке.

Установка оборудования происходит быстро и эффективно. Для комплексных линий по упаковке мы используем проверенную методику и методологию управления проектами, ориентированные на Ваши ключевые задачи и спецификации.

Преданная своему делу сервисная группа инженеров помогает повысить эксплуатационные характеристики до самого высокого уровня, обеспечить функциональность и надежность установленной нами базы оборудования. Кроме того, стратегическое расположение наших складов запчастей по всей территории позволяет осуществлять поставки в большинстве случаев в течение 24 часов.



поддержка • запчасти • сервис • обучение

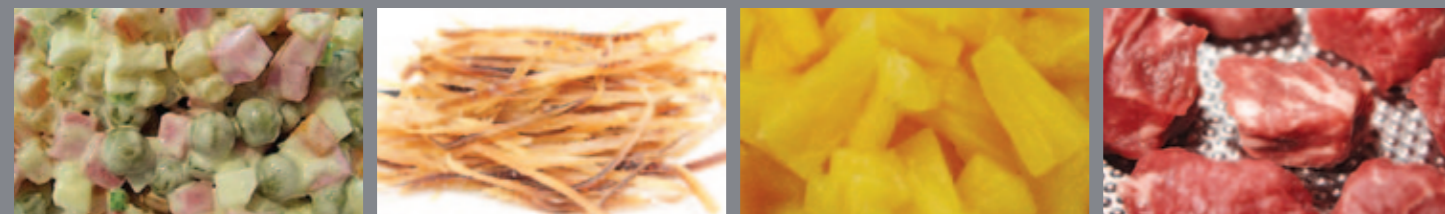

Ishida Europe,
Россия и СНГ
ООО «Ишида Юроп»
Ракетный бульвар, д. 16
Москва, Россия,
129164
Тел./Факс: +7 499 272 05 36
Тел./Факс: +7 499 272 05 37
info@ishidaeurope.ru

Ishida Чешская республика
Тел: +420 317 844 059
Факс: +420 317 844 052
info@ishidaeurope.cz

Ishida Голландия
Тел: +31 (0)499 39 3675
Факс: +31 (0)499 39 1887
info@ishida.nl

Ishida Франция
Тел: +33 (0)1 48 63 83 83
Факс: +33 (0)1 48 63 24 29
info@ishidaeurope.fr

Ishida Румыния
Тел: +40 (0)21 589 73 52
Факс: +40 (0)21 310 34 22
info@ishidaeurope.ro

Ishida Германия
Тел: +49 (0)791 945 160
Факс: +49 (0)791 945 1699
info@ishida.de

Ishida Южная Африка
Тел: +27 (0)11 976 2010
Факс: +27 (0)11 976 2012
info@ishidaeurope.com

Ishida Ближний Восток
Тел: +971 (0)4 299 1933
Факс: +971 (0)4 299 1955
ishida@ishida.ae

Ishida Швейцария
Тел: +41 (0)41 799 7999
Факс: +41 (0)41 790 3927
info@ishida.ch

Ishida Великобритания
Тел: +44 (0)121 607 7700
Факс: +44 (0)121 607 7666
info@ishidaeurope.com



СЕРИЯ FF

Автоматизированные весовые дозаторы для сложных в упаковке продуктов питания - минимальные потери, максимальная окупаемость!

Компания Ishida накопила огромный опыт в создании весовых систем для точного взвешивания сложных в обработке продуктов питания.

- Сочетание ультрасовременных технологий с точностью и надежностью работы оборудования Ishida позволило найти решение для упаковки сложных продуктов, таких как свежий творог, шашлык, готовые салаты, фрукты, рыбные снеки и т.д.
- Весовые системы серии FF позволяют сократить потери продукции, существенно сократить рабочую силу и увеличить эффективность вашего производства.
- Наше оборудование просто в эксплуатации и легко подвергается чистке и мойке.
- Любая модель серии FF идеально подходит для работы на предприятиях, где регулярно происходит переход с одного продукта на другой.



Максимальная окупаемость

- Минимальный перевес продукта в пользу потребителя, стабильная высокая производительность и экономия на рабочей силе приводят к тому, что стандартные сроки окупаемости оборудования сокращаются всего до нескольких месяцев.



Точность и стабильность работы существенно снижают потери продукта

- При работе с большинством типов продукции, потери составляют всего 0,5 г или менее 1%.
- Скорость работы может достигать до 70 упаковок в минуту.
- Высокая надежность работы оборудования гарантирует стабильный выход готовой продукции.



Экономичное решение

- Весовые дозаторы данной серии позволяют минимизировать рабочую силу. Например для управления дозатором из шести бункеров необходим всего один оператор.
- Имеется возможность автоматической подачи продукции, что ведет к дополнительной экономии рабочей силы.

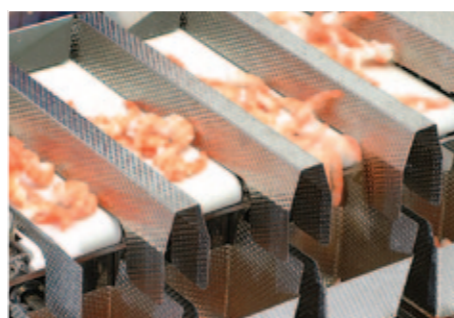

Простая эксплуатация

- Линейные конвейеры выступают в роли буфера между системой подачи и накопительными бункерами, что значительно облегчает работу оператора.
- Накопительные бункера могут быть дополнительно оснащены весовыми ячейками. Это позволяет контролировать скорость поступления продукции через подающие конвейеры и делает ручную подачу продукта оператором более эффективной.
- В памяти компьютера монитора управления дозатора может храниться до 50 предварительных настроек, что помогает быстро делать переход с одного продукта на другой.



Простая чистка

- Водонепроницаемая и гигиеничная конструкция позволяет производить тщательную мойку оборудования и всех контактных частей.
- Минимальное вмешательство человека в работу оборудования обеспечивает соответствие самым строгим гигиеническим стандартам (таким как HACCP).
- Все контактные части легко снимаются, быстро моются или заменяются без использования специальных инструментов, что сокращает время простоя оборудования.



Простота обработки продукции гарантирует максимальную эффективность

- Бункеры дозатора сделаны из армированного лицевого пластика или нержавеющей стали и имеют внутреннее рифление, что предотвращает налипание продукта к стенкам бункера.
- Все бункеры оснащены заслонками скребкового типа, которые позволяют полностью сбрасывать взвешенные порции в упаковку даже самых липких продуктов питания, таких как, например, творог, свежее мясо, фрукты.
- Взвешенная порция сбрасывается на конвейерную ленту, оборудованную специальными скребками. Это предотвращает накопление остатков продукции на конвейере и гарантирует оптимальную выгрузку продукта в упаковку.



Области применения: творог, корейская морковь, морская капуста, шашлык, птица, рыбные снеки, фрукты

Техническая информация

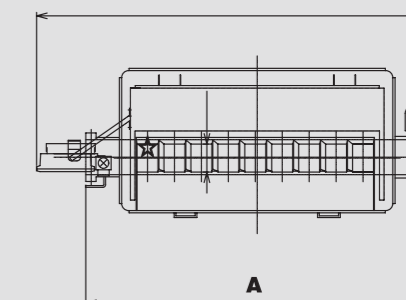
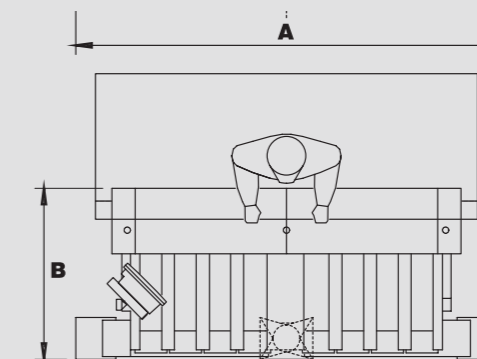
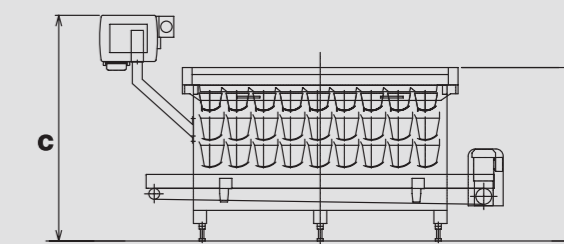
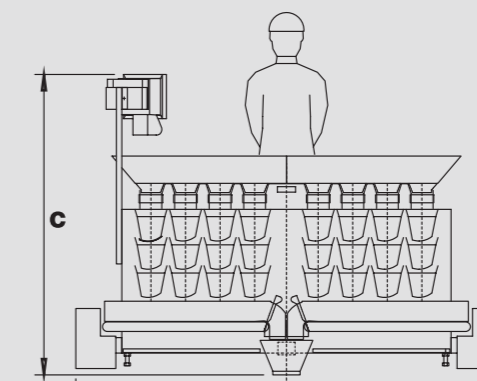

*** Размеры указаны только для 9-головочной модели весового дозатора серии FF

Модель	A (макс)	B (макс)	C (макс)	Максимальный объем взвешивания (за один сброс)	Диапазон взвешивания (за один сброс)	Скорость взвешивания в минуту (в/м), макс*
5 бункеров	1235	900	1510	2,0 л	до 1 кг	25 в/м
6 бункеров	1395	900	1510	2,5 л	до 1 кг	35 в/м
8 бункеров	2315	940	1600	3,5 л	до 3 кг	40 в/м
9 бункеров ***	1960	985	1285	3,5 л	до 3 кг	30 в/м
10 бункеров **	2260	900	1510	2,5 л	до 1 кг	40 в/м
10 бункеров	2260	900	1510	2,5 л	до 1 кг	60 в/м
12 бункеров	2260	900	1510	2,5 л	до 1 кг	70 в/м

Указанные габариты представлены только для ознакомления и могут варьироваться в зависимости от выбранных опций
 *Зависит от заданного веса, формы продукта и других производственных условий
 **Указаны только с одним набором весовых бункеров

Whatever you make, make certain.

СЕРИЯ FF